

改善箇所説明図

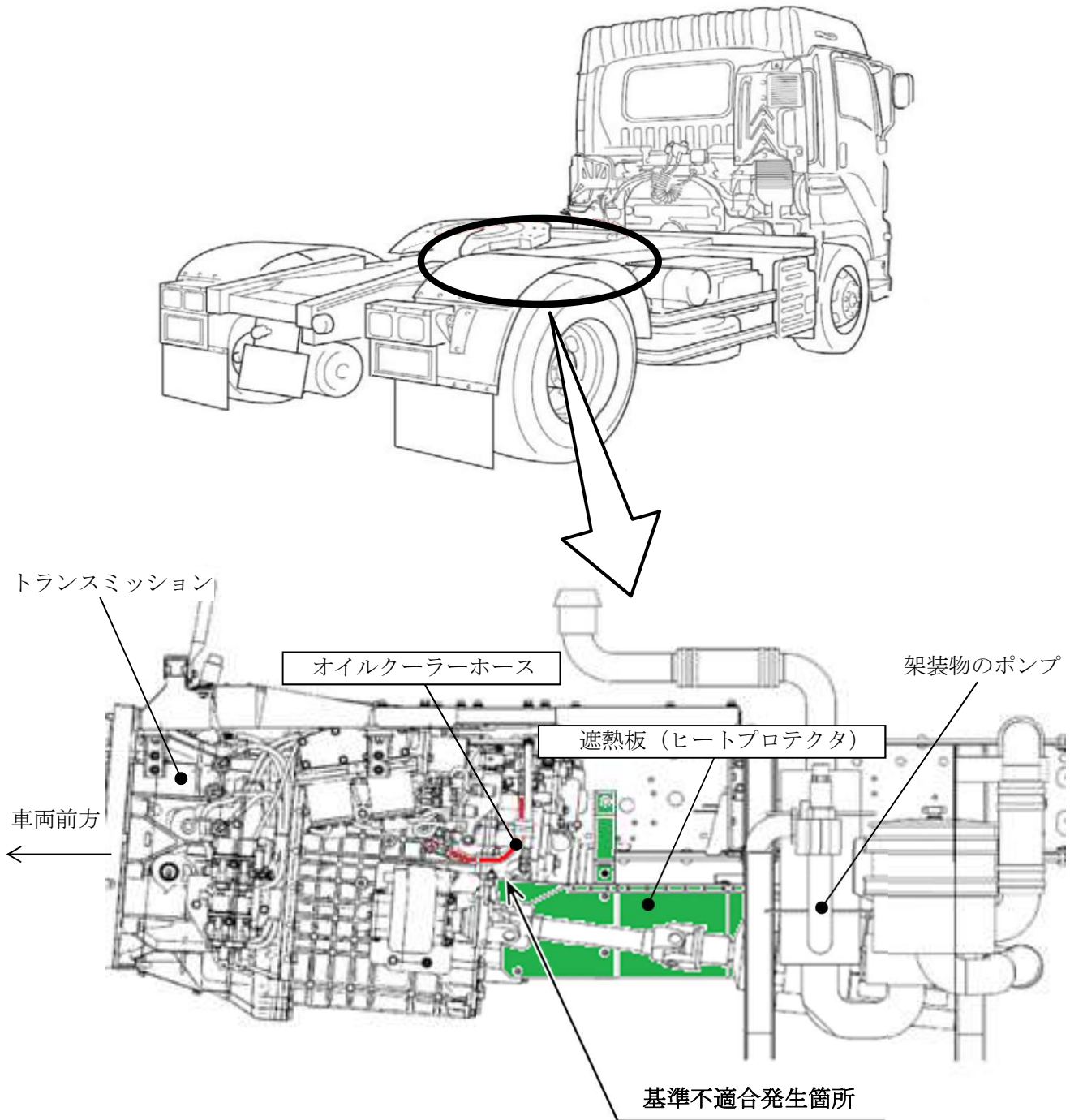

大型トラックに取り付けた遮熱板（ヒートプロテクタ）において、遮熱板の形状が不適切なため、走行振動等によりトランスミッションのオイルクーラーホースに干渉することがある。そのため、そのまま使用を続けると、トランスミッションのオイルクーラーホースに亀裂が生じ、オイルが漏れて変速不良となり、最悪の場合、走行不能に至るおそれがある。

改善の内容：全車両、遮熱板を対策品に交換し、オイルクーラーホースを新品に交換する。

識別：助手席側ドア開口部のシリアルナンバープレートに識別シール（橙色）を貼付する。

注： は、措置する部品を示す。